

It

Adaptivusis neįgaliojo vežimėlis

Modelis 1.180 FEMTO R

Naudojimo instrukcija



CE

 **MEYRA®**



Regėjimo negalią turintys asmenys šiuos PDF formatu pateikiamus failus su papildoma informacija apie mūsų gaminius ras mūsų interneto svetainėje adresu:

< www.meyra.com >.

☞ Jei reikės, kreipkitės į platintoją.

Naudotojai su regos sutrikimu gali paprašyti, kad dokumentus perskaitytų padėjėjas.

Turinys

Naudojamo ženklavimo reikšmė	6
Įvadas	6
Modelių sąrašas	6
Indikacijos / kontraindikacijos	6
Įsigijimas	7
Paskirtis	7
Naudojimas	7
Pritaikymas	8
Derinimas su kitų gamintojų gaminiais	8
Pakartotinis naudojimas	9
Naudojimo trukmė	9
Apžvalga	10
Modelis 1.180	10
Stabdys	11
Spaudžiamasis stabdys naudotojui	11
Stabdžių užfiksavimas	11
Stabdžių atlaisvinimas	11
Darbiniai stabdžiai	11
Spaudžiamojo stabdžio šviesa, pasukama į šoną	12
Stabdžių užfiksavimas	12
Stabdžių atlaisvinimas	12
Darbiniai stabdžiai	12
Kojų atramos	13
Blauzdos diržas	13
Blauzdų diržo nuėmimas	13
Blauzdų diržo uždėjimas	13
Blauzdų diržo ilgio nustatymas	13
Pėdų atraminė apkaba	14
Pakojis	14
Pakojis, sumontuotas aukštai	14
Pakojis su šviesos diodais	14

Šoninė dalis / drabužių apsauga	15
Drabužių apsaugos nuėmimas	15
Drabužių apsaugos uždėjimas	15
T formos porankis	16
T formos porankio nuėmimas	16
T formos porankio įstatymas	16
Porankio apkaba	17
Šoninės apkabos nuėmimas	17
Šoninės apkabos pritvirtinimas	17
Šoninės apkabos pasukimas atgal	18
Nugaros atlošas	19
užlenkite nugaros atlošą	19
Nugaros atlošo išlygiavimas	19
Nugaros juosta	20
Nugaros juostos pritaikymas	20
Nugaros pagalvėlės nuėmimas	21
Nugaros pagalvėlės uždėjimas	21
Stūmimo rankenos	22
Reguliuojamo aukščio stūmimo rankenos su spaustuvu	22
Prispaudimo svirties ypatybės	22
Ratai	23
Varantieji ratai	23
Pneumatinių padangų pažeidimas	23
Rankų ir stipinų apsauga	24
Atraminiai ratukai	25
Pasukamieji atraminiai ratukai	25
Atraminų ratukų pasukimas	25
Prilaikymo diržas	26
Pagrindinės saugos nuorodos	27
Lydintysis asmuo	27
Persėdimas iš neįgaliojo vežimėlio	27
Daiktų siekimas	28
Nuokalnės, įkalnės arba pasviras važiavimo kelias	28
Kliūčių įveikimas	29
Neįgaliojo vežimėlio pakrovimas	29

Transportavimas transporto priemonėse	30
Tuščio neįgaliojo vežimėlio apsauga transportuojant	30
Asmenų gabenimas transporto priemone	30
Pervežimas viešuoju transportu	31
Važiavimas viešaisiais keliais	31
Valymas	32
Dengiamasis sluoksnis	32
Dezinfekavimas	32
Remonto darbai	33
Remontas	33
Priežiūra	33
Atsarginės dalys	33
Nuorodos, jei nenaudojama ilgesnį laiką	33
Utilizavimas	33
Techninė priežiūra	34
Techninės priežiūros darbai	34
Techninės priežiūros planas	35
Techniniai duomenys	38
Padangų pripildymo slėgis naudojant pneumatines padangas	38
Taikyti standartai	39
Modelio 1.180 FEMTO R duomenys pagal ISO standartą	40
Kiti modelio 1.180 FEMTO R techniniai duomenys	41
Plovimo instrukcijose vaizduojamų simbolių reikšmė	42
Prie neįgaliojo vežimėlio priklijuotų lipdukų reikšmė	43
Identifikacinėje plokštelėje pateiktų simbolių reikšmė	44
Patikros patvirtinimas	45
Atsakomybė už trūkumus / garantija	46
Atsakomybės už trūkumus / garantijos skirsnis	47
Patikros patvirtinimas norint perduoti	47

NAUDOJAMO ŽENKLINIMO REIKŠMĖ

Privaloma laikytis tam tikra spalva pažymėtų saugos nuorodų!

-  Šiuo simboliu žymimos nuorodos ir rekomencijos.
- [] Nuoroda į paveikslėlio numerį.
- () Nuoroda į paveikslėlyje pavaizduotus funkcinis elementus.

JVADAS

Prieš pradėdami eksploatuoti pirmą kartą perskaitykite šį dokumentą.

Jei reikia, perduokite šį dokumentą perskaityti prižiūrinčiajam arba lydinčiajam asmeniui.

Jūsų platintojas turėtų Jus papildomai instruktuoti, kaip naudoti šį neįgaliojo vežimėlį.

Pateikta naudojimo instrukcija padės Jums susipažinti su neįgaliojo vežimėlio naudojimu ir išvengti nelaimingų atsitikimų.

 Vaizduojami įrangos variantai gali neatitikti Jūsų modelio.

Tam yra paruoštas skyrius su parinktimis, kurių gali nebūti Jūsų pasirinktame neįgaliojo vežimėlyje. Tiekiamų parinkčių ir priedų sąrašą rasite savo neįgaliojo vežimėlio užsakymo formoje.

Reguliariai pasidomėkite informacija apie gaminio saugą ir galimas mūsų gaminių atšaukimo akcijas, kuri pateikiama mūsų interneto svetainės skirtuke < *Information center* > (Informacijos centras) adresu:

< www.meyra.com >.

Mes sukūrėme gaminį, kuris atitinka medicinos prietaisams keliamus techninius ir įstatymų reikalavimus. Norėdami pranešti apie sunkius nenumatytus įvykius, kurių vis dėlto

nepavyksta išvengti, rašykite mūsų el. pašto adresu < info@meyra.de > ir informuokite kompetentingą šalies narės įstaigą.

MODELIŲ SĄRAŠAS

Ši naudojimo instrukcija skirta toliau nurodytiems modeliams:

Modelis 1.180 (fiksuočiasis rėmas)

INDIKACIJOS / KONTRAINDIKACIJOS

Atsiradus alerginėms reakcijoms, odos paraudimui ir (arba) nuspaudimui naudojant neįgaliojo vežimėlį būtina nedelsiant kreiptis į gydytoją.

Siekiant išvengti kontaktinės alergijos, rekomenduojame neįgaliojo vežimėlį naudojant uždengti uždangalu.

Neįgaliojo vežimėlis yra tinkama pagalba turint didelę judėjimo negalią ar esant smarkiai apribotoms galimybėms vaikščioti, pvz.:

- paralyžius,
- kūno dalių defektai ar deformacijos,
- prarastos kūno dalys,
- sąnarių pažeidimai ar kontraktūros,
- kiti susirgimai (žymi, visiška judėjimo negalia / negalėjimas vaikščioti dėl struktūrinių ir (arba) funkcinų apatinių galūnių pažeidimų, taip pat dėl amputacijos, susižalojimo pasekmių, dėl kaulų ir raumenų ligų atsiradus judesių sutrikimams ir pan.).

Neįgaliojo vežimėliu negalima naudotis negėbant sėdėti.

Neįgaliojo vežimėliu be lydinčiojo asmens naudotis draudžiama:

- turint nekontroliuojamą pusiausvyros sutrikimą,

- suvokimo sutrikimų,
 - netekus didelės abiejų rankų dalies,
 - esant abiejų rankų sąnarių kontraktūroms / pažeidimams,
 - esant daliniam arba visiškam aklumui.
- ☞ Dėl šių ir kitų galimų rizikų naudojant gaminį pasitarkite su savo gydytoju, terapeutu ar platintoju.

ĮSIGIJIMAS

Savo gamykloje mes patikriname kiekvieno gaminio kokybę ir supakuojame jį į specialią kartoninę dėžę.

- ☞ Tačiau mes norėtume paprašyti gavus neįgaliojo vežimėlį, geriausia dar neišvykus atgabenusiam asmeniui, patikrinti, ar transportuojant nebuvo padaryta žalos.
- ☞ Reikėtų išsaugoti neįgaliojo vežimėlio pakuotę, kad prireikus transportuoti būtų galima ją panaudoti ir vėliau.

PASKIRTIS

Šis neįgaliojo vežimėlis naudojamas savarankiškai judėti paaugliui arba suaugusiam asmeniui nuo 1,50 ūgio arba važiuoti vežant lydinčiam asmeniui.

NAUDOJIMAS

Nelieskite besisukančių ratų stipinų ir riedėjimo paviršių. – Pavojus susižaloti!

Varydami neįgaliojo vežimėlį neikiškite rankų tarp spaudžiamojo stabdžio ir padangų. – Pavojus susižaloti!

Stenkitės nevaryti neįgaliojo vežimėlio per smarkiai. – Kyla pavojus persiversti arba pakrypti!

Nenaudokite neįgaliojo vežimėlio, jei nesumontuotos kojų atramos ir šoninė dalis!

Neįgaliojo vežimėlis naudojamas ant lygaus, tvirto pagrindo ir gali būti pritaikytas, kaip aprašyta toliau:

- vidaus patalpose (pvz., bute, dienos centre),
 - lauke (pvz., važiuoti sutvirtintais parkų keliais),
 - kaip pagalbinė priemonė keliaujant (pvz., autobusu ir traukiniu).
- ☞ Tam tikrų matmenų (bendrojo aukščio, bendrojo pločio, bendrojo ilgio, sukimosi trajektorijos) neįgaliojo vežimėliai nėra pritaikyti transportuoti traukiniu.
- ☞ Prieš transportuodami pasidomėkite galimais apribojimais.
- Transportuoti lėktuvu leidžiama tik priemontavus PU padangas.
 - ☞ Prieš transportuodami pasidomėkite galimais skrydžių bendrovės taisyklomis apribojimais lėktuve.
 - Apsaugokite neįgaliojo vežimėlį nuo ekstremalių temperatūrų ir kenksmingų oro sąlygų, pvz., saulės spindulių, didelio šalčio, druskingo vandens.
 - Smėlis ir kitokios nešvarumų dalelės gali užblokuoti judančias dalis, todėl jos neveiks.
 - Neįgaliojo vežimėlį varykite tik sukdami varančiųjų ratų stumiamuosius ratlančius.
- Neleiskite Jūsų nešti neįgaliojo vežimėlyje jį pakeliant nuo žemės. Gali atsilaisvinti nepritvirtintos konstrukcinės dalys, pvz., reguliuojamo aukščio stūmimo rankenos arba drabužių apsauga, todėl kyla pavojus iškristi.
- Neįgaliojo vežimėlį naudokite tik pagal skyriuje skaitytą sk. *Techniniai duomenys*, 38 psl. pateiktas specifikacijas ir laikydamiesi ribinių verčių.

PRITAIKYMAS

Pritaikymo, nustatymo ir remonto darbus leidžiama atlikti tik platintojui.

Neįgaliojo vežimėlį galima pritaikyti pagal individualius naudotojo kūno matmenis. Prieš naudojant pirmą kartą, neįgaliojo vežimėlį turi pritaikyti platintojas, kuris turėtų informuoti ir apie Jūsų neįgaliojo vežimėlio funkcijas. Tai atliekant atsižvelgiama į naudotojo mokėjimą važiuoti, fizinės savybes ir pagrindinę neįgaliojo vežimėlio naudojimo vietą. Prieš pradėdami naudoti pirmą kartą patikrinkite neįgaliojo vežimėlio funkcijas.

 Mes rekomenduojame reguliariai patikrinti, ar neįgaliojo vežimėlis tinkamai pritaikytas, kad būtų galima vežimėlį naudoti ilgą laiką ir optimaliai net ir pasikeitus naudotojo ligos / neįgalumo aplinkybėms. Augantiems asmenims rekomenduojama pritaikyti kas 6 mėnesius.

DERINIMAS SU KITŲ GAMINTOJŲ GAMINIAIS

Bet koku būdu atliekamas neįgaliojo vežimėlio derinimas su kitų gamintojų tiekiamais komponentais traktuojamas kaip neįgaliojo vežimėlio konstrukcijos pakeitimas. Norėdami priderinti kitus komponentus, kreipkitės į mus, kad sužinotumėte, ar tai yra įmanoma.

Papildomos ir priekyje jungiamos pavaros

Įmontavus papildomas ir priekyje jungiamas pavaras ženkliai pasikeičia neįgaliojo vežimėlio konstrukcija. Atlikus pakeitimus neįgaliojo vežimėlio atitikties deklaracija netenka galios.

 Papildomos arba priekyje jungiamos pavaros tiekėjas privalo pateikti šio derinio atitikties galiojančiam Medicinos prietaisų reglamentui patvirtinimą. Tiekėjas taip atsako už dokumentus, kurie turi būti pridedami prie medicininių gaminių derinio.

PAKARTOTINIS NAUDOJIMAS

Neįgaliojo vežimėlį galima naudoti pakartotinai. Neįgaliojo vežimėlio modulinę konstrukciją galima pritaikyti esant įvairiems neįgalumo pobūdžiams ir kūno gabaritams. Prieš kiekvieną pakartotinį naudojimą reikia kruopščiai patikrinti visą neįgaliojo vežimėlio konstrukciją.

☞ Prieš pakartotinį naudojimą reikia imtis būtinų, patvirtintame higienos plane nurodytų higienos priemonių bei dezinfekuoti.

Platintojui skirtoje priežiūros instrukcijoje pateikiama informacijos apie Jūsų neįgaliojo vežimėlio pakartotinį naudojimą ir apie tai, kiek kartų vežimėlį galima naudoti pakartotinai.

NAUDOJIMO TRUKMĖ

Mes numatėme, kad Jūsų neįgaliojo vežimėlis turėtų būti naudojamas vidutiniškai 4 metus, jei jis būtų naudojamas pagal paskirtį bei atliekant visus nurodytus techninės priežiūros ir apžiūros darbus. Jūsų neįgaliojo vežimėlio naudojimo trukmė priklauso nuo naudojimo dažnumo, naudojimo aplinkos ir jo priežiūros. Naudojant atsargines dalis neįgaliojo vežimėlio naudojimo trukmė gali būti ilgesnė. Atsarginių dalių dažniausia galima įsigyti dar 5 metus nuo gaminio gamybos pabaigos.

☞ Nurodytos naudojimo trukmės negalima traktuoti kaip papildomos garantijos.

APŽVALGA

Modelis 1.180

Apžvalgoje pateikiami svarbiausi neįgaliojo vežimėlio komponentai.

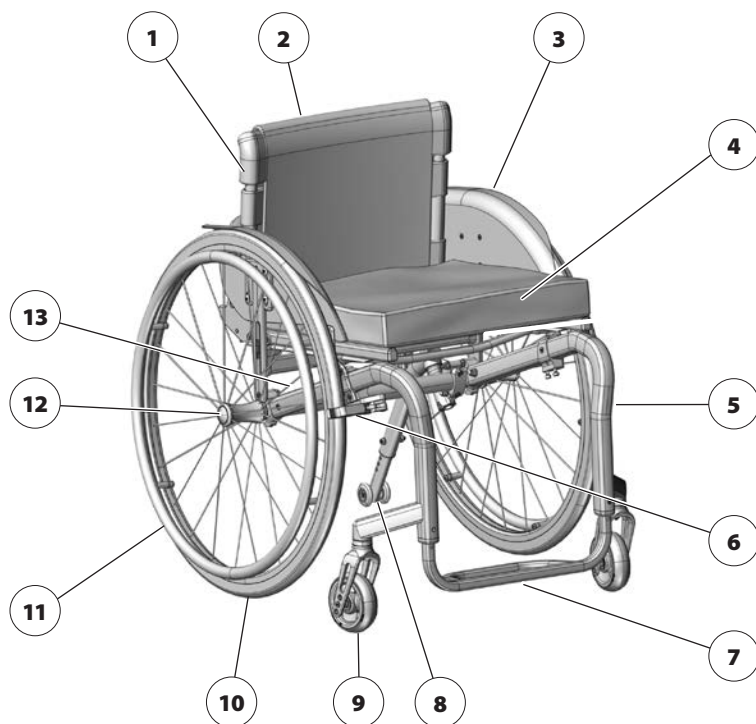

Poz. Pavadinimas

- | | |
|---|--|
| (1) Nugaros atlošas | (8) Atraminis ratukas |
| (2) Nugaros juosta / nugaros pagalvėlė | (9) Vairuojamasis ratas |
| (3) Drabužių apsauga | (10) Varantysis ratas |
| (4) Sėdynės diržas / sėdėjimo pagalvėlė | (11) Stumiamieji ratlankiai |
| (5) Tiesus priekinio rato rėmas | (12) Užfiksavimo mygtukas įstatomojoje ašyje |
| (6) Spaudžiamasis stabdys / pasukamasis stabdys | (13) Identifikacinė plokštelė |
| (7) Pakojis | – Modelyje 1.180 ant ašies vamzdžio |

STABDYS

Sumažėjus stabdymo galiai būtina nedelsiant kreiptis į specializuotas dirbtuves, kad suremontuotų stabdį.

Neįgaliojo vežimėlius su PU (poliuretano) padangomis statant ilgesniam laikui, reikėtų neįjungti spaudžiamųjų stabdžių, nes gali atsirasti liekamųjų eigos paviršių deformacijų.

Užfiksavus stabdžius stabdymo svirtimi (1), neįgaliojo vežimėlis (stovėjimo stabdžiu) yra apsaugotas nuo netikėto nuriudėjimo.

Spaudžiamasis stabdys naudotojui

Stabdžių užfiksavimas

Norėdami užfiksuoti neįgaliojo vežimėlį, kad jis nepradėtų riedėti netikėtai, abi stabdymo svirtis pastumkite iki galo į priekį [3].

- ☞ Atkreipkite dėmesį į prispaudimo vietą tarp stabdžio svirties ir rėmo vamzdžio!
- ☞ Užfiksavus stabdžius negali būti įmanoma pastumti neįgaliojo vežimėlį.

Stabdžių atlaisvinimas

Abi stabdžių svirtis atlenkite iki galo atgal [2].

Darbiniai stabdžiai

Neįgaliojo vežimėlis stabdomas stumiamaisiais ratlankiais.

- ☞ Stabdant neįgaliojo vežimėlį reikėtų mūvėti tinkamas pirštines.

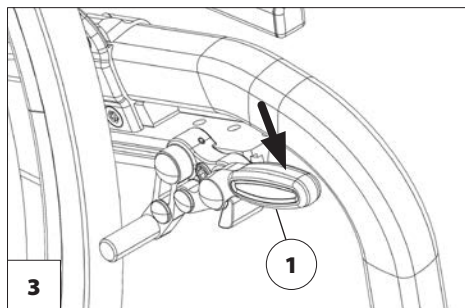
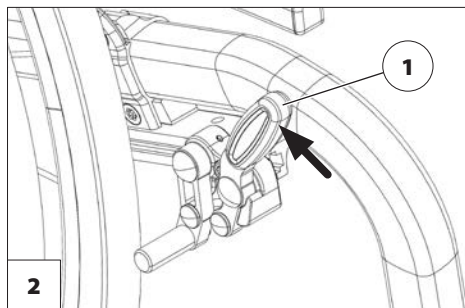

Spaudžiamojo stabdžio šviesa, pasukama į šoną

Stabdžių užfiksavimas

Norėdami užfiksuoti neįgaliojo vežimėlį, kad jis nepradėtų riedėti netikėtai, abi stabdymo svirtis pastumkite į išorę [2].

- ☞ Užfiksavus stabdžius negali būti įmanoma pastumti neįgaliojo vežimėlį.

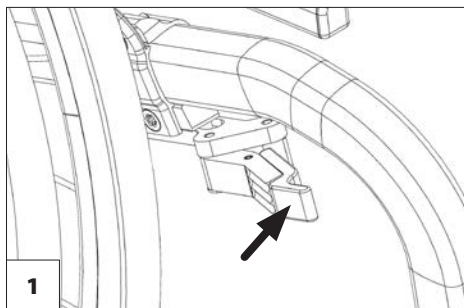

Stabdžių atlaisvinimas

Abi stabdžių svirtis atlenkite iki galo į vidų [1].

- ☞ Atkreipkite dėmesį į prispaudimo vietą tarp stabdžio svirties ir rėmo vamzdžio!

Darbiniai stabdžiai

Neįgaliojo vežimėlis stabdomas stumiamaisiais ratlankiais.

- ☞ Stabdant neįgaliojo vežimėlį reikėtų mūvėti tinkamas pirštines.

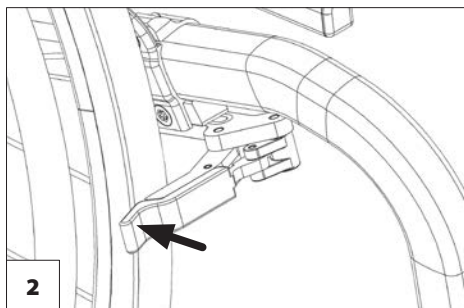

KOJŲ ATRAMOS

Prieš pradėdant reguliuoti kojų atramas, reikia apsaugoti neįgaliojo vežimėlį nuo netikėto pariedėjimo.

- ☞ Apie tai skaitykite skaitykite sk. *Stabdys*, 11 psl..

Blauzdos diržas

Draudžiama važiuoti neuždėjus blauzdos diržo. – Gali įvykti nelaimingas atsitikimas.

Nuimamasis blauzdos diržas (1) apsaugo, kad pėdos nenuslystų nuo pėdų atramos.

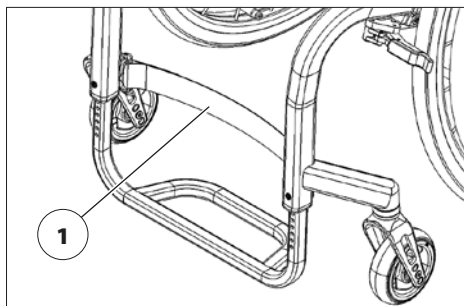

Blauzdų diržo nuėmimas

Norėdami nuimti blauzdų diržą, atsekite lipuką (2).

Blauzdų diržo uždėjimas

Norėdami pritvirtinti, veskite blauzdos diržą per blauzdos diržo laikiklį [3] ir prisekite lipuką (2).

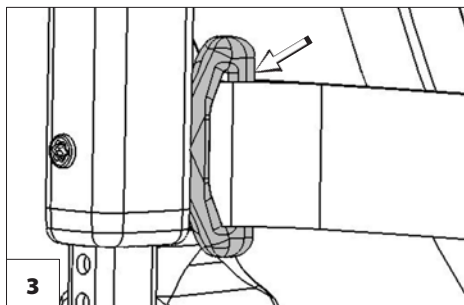

Blauzdų diržo ilgio nustatymas

Norint nustatyti ilgį, blauzdų diržas vedamas per blauzdų diržo laikiklį [3] ir nustačius reikiamą ilgį užfiksuojamas lipuku.

Pėdų atraminė apkaba

Paveskite pritaikyti specializuotose dirbtuvėse.

Pėdų atraminės apkabos [1] aukštį galima nustatyti pagal individualius poreikius.

Pakojis

Paveskite pritaikyti specializuotose dirbtuvėse.

Galima nustatyti pakojų [2] aukštį, gylį ir kampą ir taip pritaikyti individualiems poreikiams.

Pakojis, sumontuotas aukštai

Paveskite pritaikyti specializuotose dirbtuvėse.

Galima nustatyti aukštai sumontuoto pakojų [3], specialiai pritaikyto trumpoms blaudoms (USL), aukštį, gylį ir kampą ir taip pritaikyti individualiems poreikiams.

Pakojis su šviesos diodais

Paveskite pritaikyti specializuotose dirbtuvėse.

Galima nustatyti pakojų su šviesos diodais [4] aukštį, gylį ir kampą ir taip pritaikyti individualiems poreikiams.

☞ Apie tai skaitykite atskiroje pakojų su šviesos diodais naudojimo instrukcijoje.

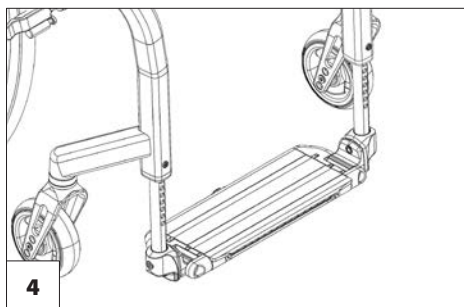
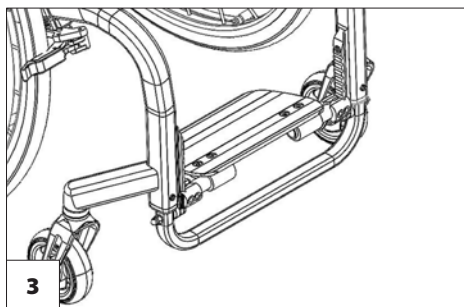
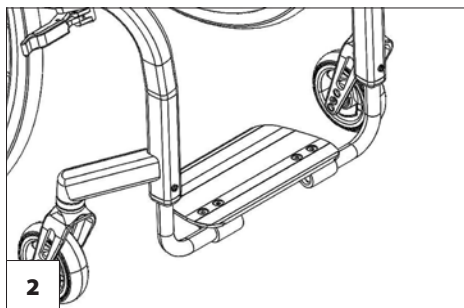
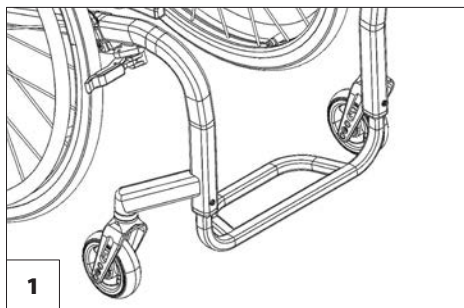

ŠONINĖ DALIS / DRABUŽIŲ APSAUGA

Nekelkite ir neneškite neįgaliojo vežimėlio už drabužių apsaugos [1].

Neimkite rankomis tarp rėmo ir drabužių apsaugos. – Pavojus prispausti!

Jei neįgaliojo vežimėlį stumia lydintysis asmuo, naudotojas turi padėti rankas ant kelių ir negali jų laikyti šonuose tarp korpuso ir drabužių apsaugos. – Gali būti suspausti pirštai!

Kai persėdant į šoną drabužių apsauga [2] yra nuimta, kyla pavojus susižaloti į sėdynės strypus (3)+(4), išsikišusius į viršų.

Drabužių apsaugą [1] galima nuimti ir naudoti kaip ratų apsaugą ar apsaugą nuo vėjo.

Drabužių apsaugos nuėmimas

Norėdami nuimti drabužių apsaugą, kelkite ją į viršų [2].

Drabužių apsaugos uždėjimas

Norėdami uždėti drabužių apsaugą, stumkite laikiklį ant laikančiosios plokštės (4) [1].

☞ Įsitinkite, kad laikiklis ant laikančiosios plokštės užstumtas iki galo.

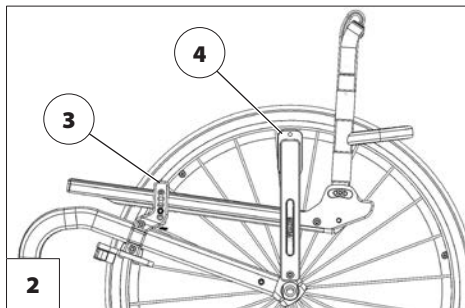
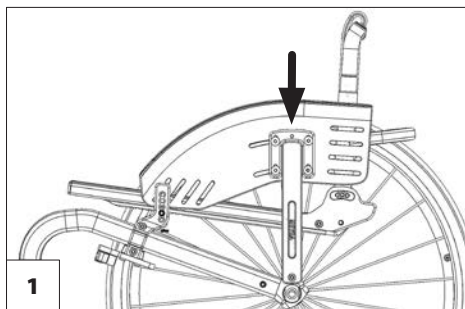

T formos porankis

Nekelkite ir neneškite neįgaliojo vežimėlio už T formos porankio [1].

Neimkite rankomis tarp rėmo ir drabužių apsaugos. – Pavojus prispausti!

Jei neįgaliojo vežimėlį stumia lydintysis asmuo, naudotojas turi padėti rankas ant kelių ir negali jų laikyti šonuose tarp korpuso ir drabužių apsaugos. – Gali būti suspausti pirštai!

Kai persėdant į šoną T formos porankis [2] yra nuimtas, kyla pavojus susižaloti į sėdynės strypus (3)+(4), išsikišusius į viršų.

T formos porankį [1] galima nuimti ir kartu naudoti kaip ratų apsaugą ar apsaugą nuo vėjo.

T formos porankio nuėmimas

Norėdami nuimti T formos porankį, traukite jį į viršų [2].

T formos porankio įstatymas

Norėdami įstatyti, stumkite T formos porankio bėgelį (3) iki galo į porankio laikiklį (4) [1].

☞ Įsitinkinkite, kad porankio bėgelis (3) iki galo įstumtas į porankio laikiklį (4).

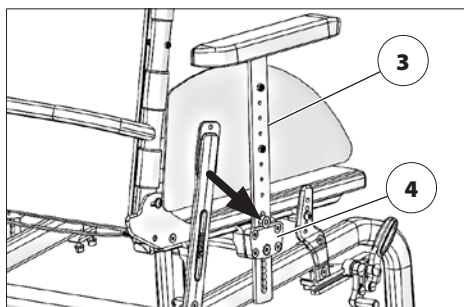
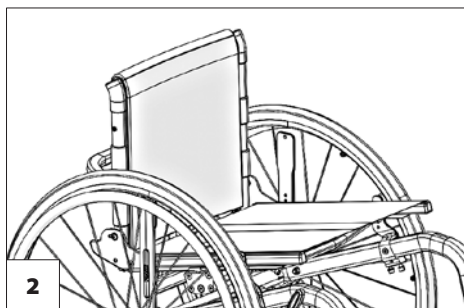
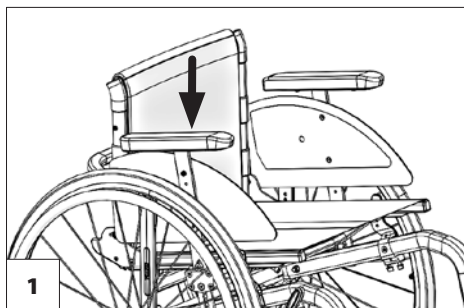

Porankio apkaba

Nekelkite ir neneškite neįgaliojo vežimėlio už porankio apkabos [1].

Šoninę apkabą [1] naudokite tik kaip atramą rankoms, o ne rankai paremti ar atremti.

– Dėl didėjančio galinio vamzdžio lanko tempimo koeficiento ir šoninės apkabos priekinės srities apkrovos atsiranda medžiagos nuovargis.

Nevažiukite šoninę apkabą užlenkę atgal. – Nelaimingo atsitikimo pavojus dėl didesnės sukimo trajektorijos!

Nekiškite pirštų ar daiktų į laikiklį (4), į kurį neįstatyta šoninė apkaba. – Pavojus prispausti pirštus!

– Nelaimingo atsitikimo pavojus grindimis velkantis lazdoms ar strypams!

Neimkite rankomis tarp rėmo ir drabužių apsaugos. – Pavojus prispausti!

Jei neįgaliojo vežimėlį stumia lydintysis asmuo, naudotojas turi padėti rankas ant kelių ir negali jų laikyti šonuose tarp korpuso ir drabužių apsaugos. – Gali būti suspausti pirštai!

Šoninė apkaba [1] gali būti nuimama ir atlenkiama atgal [2].

Šoninės apkabos nuėmimas

Norėdami nuimti šoninę apkabą, traukite ją į viršų.

Šoninės apkabos pritvirtinimas

Norėdami pritvirtinti, stumkite šoninę apkabą (3) iš viršaus į laikiklį (4) [1].

☞ Įsitinkinkite, kad šoninės apkabos fiksavimo tvirtinimo varžtas yra laikiklio griovelyje (5).

– Patikrinkite fiksatorių!

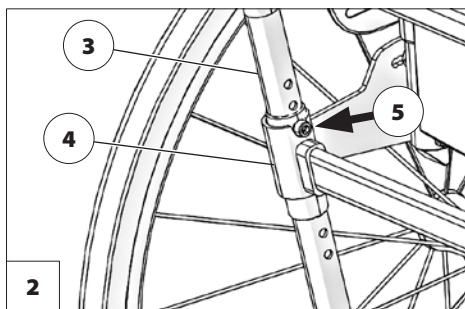
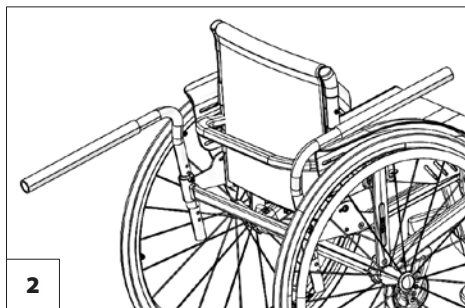
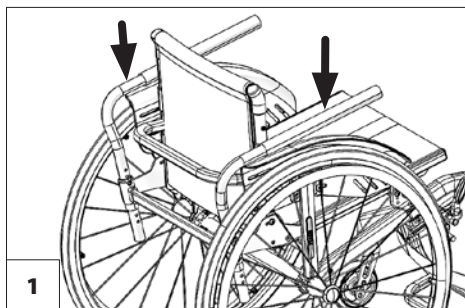

Šoninės apkabos pasukimas atgal

Norėdami atlenkti šoninę apkabą atgal [6], iškelkite ją iš fiksavimo griovelio (5) ir lenkite atgal, kol užsifiksuos fiksatorius [6].

- ☞ Įsitinkinkite, kad šoninės apkabos fiksavimo tvirtinimo varžtas yra laikiklio griovelyje (4) (5).
 - Patikrinkite fiksatorių!

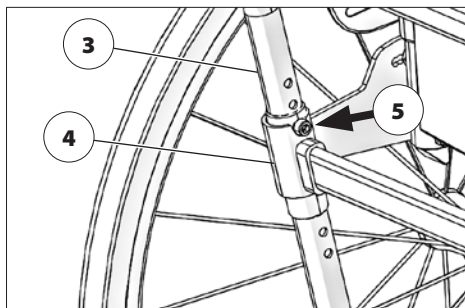
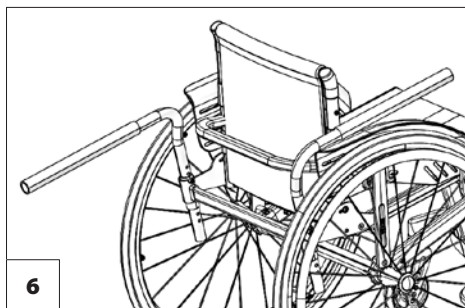

NUGAROS ATLOŠAS

užlenkite nugaros atlošą

Norint padėti ar transportuoti, galima užlenkti nugaros atlošą [1] [2].

Ties viduriu traukdami arba spausdami trauklę (3) atfiksukite nugaros atlošą ir lenkite link sėdynės [2], kol išgirsite užsifiksuojant trauklės spaudžiamąjį sraigatą.

- ☞ Šiek tiek kilstelėdami patikrinkite nugaros atlošo fiksatorių.

Nugaros atlošo išlygiavimas

Norėdami išlygiuoti nugaros atlošą, pirmiausia patraukite arba paspauskite trauklę (3) ties viduriu. Paskui traukite nugaros atlošą iki galo atgal [1]. – Turite išgirsti, kaip užsifiksuoja spaudžiamasis sraigtas.

- ☞ Šiek tiek spustelėdami patikrinkite nugaros atlošo fiksatorių.
- ☞ Kad būtų lengviau užfiksuoti nugaros atlošą, rekomenduojame sutepti spaudžiamąjį sraigatą tepalu.

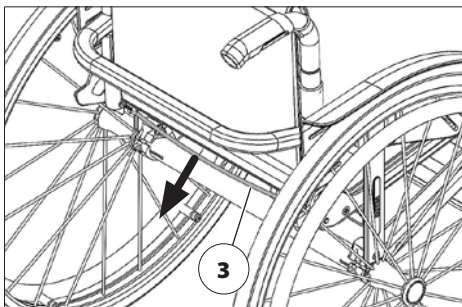
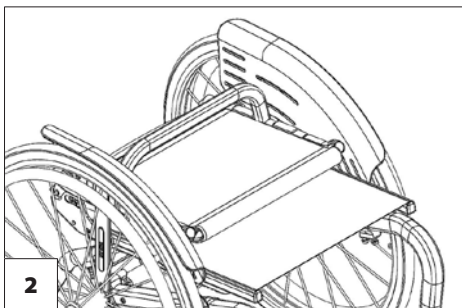
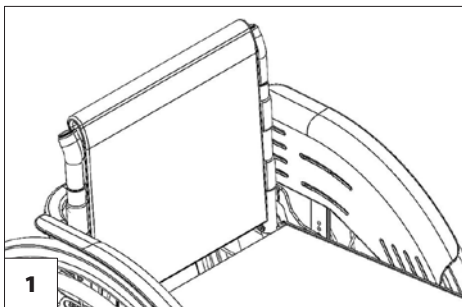

Nugaros juosta

Nugaros juostos pritaikymas

Lipnioji ir limpančioji juostos turi persidengti bent 10 cm!

Nugaros atlošo įtempimą galima nustatyti.

1. Ištraukite atlošo plokštę ir padėkite priekyje [4].
2. Atsekite nustatomos įtempimo juostos lipuką ir nustatę vėl prilipinkite.
3. Nugaros plokštę vėl užlenkite atgal ir užfiksuokite [5].

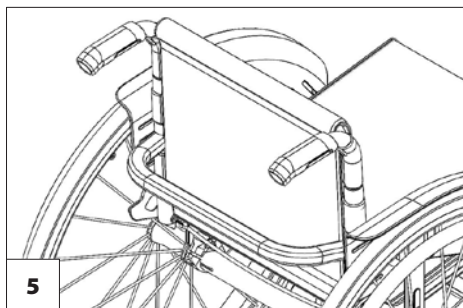
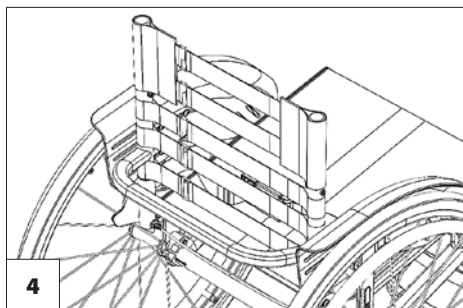

Nugaros pagalvėlės nuėmimas

Norėdami nuimti, pirmiausia numaukite galinę nugaros pagalvėlės (1) dalį, užlenkite ją į priekį ir traukite nuo reguliuojamosios nugaros juostos (3).

Nugaros pagalvėlės uždėjimas

Norėdami uždėti, padėkite nugaros pagalvėlę (1) per vidurį ant viršutinių diržų su lipukais (2) ir lipukais pritvirtinkite prie reguliuojamosios nugaros juostos (3).

- ☞ Kad viršutinis kraštas būtų minkštas, tarp viršutinės suveržimo juostos (2) ir užlenktos nugaros pagalvėlės (1) turi likti nedidelis atstumas.
- ☞ Naudotojui vėl atsirėmus į nugaros pagalvėlę (1), reikia atkreipti dėmesį į toliau pateiktus nurodymus:
- ☞ Nugara turi tolygiai spausti visą nugaros pagalvėlės paviršių.
- ☞ Ties nugaros pagalvėlės viršutiniu kraštu tarp pagalvėlės ir nugaros turi būti įmanoma įkišti ranką.
- ☞ Reguliuojant suveržimo juostas, naudotojo galva turi būti pusiausvyros padėtyje.

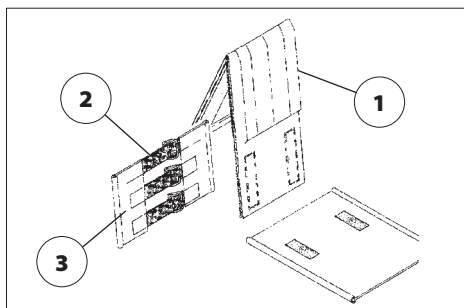

STŪMIMO RANKENOS

Nekelkite ir neneškite neįgaliojo vežimėlio už reguliuojamo aukščio stūmimo rankenų [1].

Reguliuojamo aukščio stūmimo rankenų [1] aukštį galima nuosekliai pereguliuoti apie 150 mm ir užfiksuoti, kad jos neišsitrauktų.

Reguliuojamo aukščio stūmimo rankenos su spaustuvu

- ☞ Tai atlikdami viena ranka prilaikykite stūmimo rankeną, kurią reguliuojate.
- ☞ Po kiekvieno reguliavimo vėl reikia prisukti prispaudimo svirtį tiek, kad nebūtų įmanoma pasukti stūmimo rankenos.

Aukščio reguliavimas:

Prispaudimo sraig tą prispaudimo svirtimi (2) atlaisvinkite tiek, kad galėtumėte atitinkamą stūmimo rankeną patraukti į norimą padėtį.

Kampo reguliavimas:

Norėdami pasukti stūmimo rankenas, atlaisvinkite prispaudimo sraig tą prispaudimo svirtimi (2) ir pasukite stūmimo rankenas į norimą padėtį.

Ištraukimas / įstūmimas:

1. Norėdami ištraukti arba įstatyti stūmimo rankenas, įspauskite atitinkamą spyruoklinį mygtuką stūmimo rankenų vamzdžio apatiniame gale.
2. Paskui per prispaudimo svirtį (2) vėl įsukite prispaudimo varžtą.

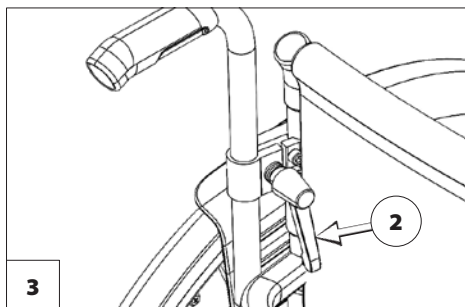
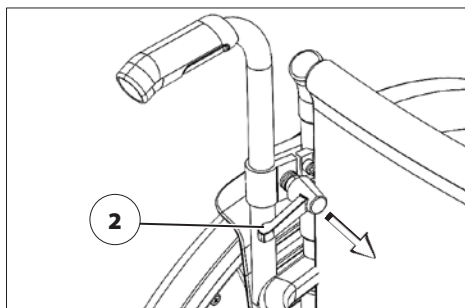
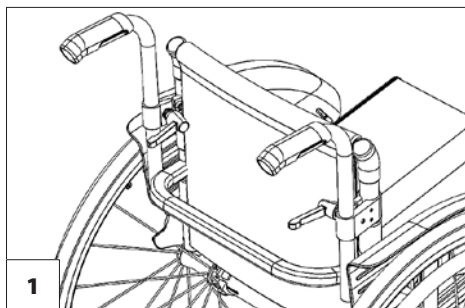

Prispaudimo svirties ypatybės

Prispaudimo svirtį (2) galima pasukti į patogiausią valdyti padėtį.

Tam ištraukite prispaudimo svirtį (2) tiek (rodyklės kryptimi), kad atsilaivintų krumpliai.

Pasukę prispaudimo svirtį (2) vėl užfiksuokite krumplius [3].

RATAI

Padangos pagamintos iš gumos mišinio, todėl ant kai kurios dangos gali palikti sunkiai pašalinamų arba nepašalinamų žymių (pvz., ant plastikinių, medinių grindų arba parketo, kilimų, dangos).

Varantieji ratai

Nenaudokite neįgaliojo vežimėlio, jei nemontuoti varantieji ratai [1].

Įstatę varančiuosius ratus pabandykite juos ištraukti, kad įsitikintumėte, ar jie užsifiksavo.

Varantieji ratai užmaunami ant įstatomosios ašies ir nuimami bei uždedami nenaudojant įrankių.

Tam pirmiausia įspauskite įstatomosios ašies užfiksavimo mygtuką po dengiamuoju gaubteliu (2).

Paskui numaukite arba užmaukite varantįjį ratą.

- Neįgaliojo vežimėlio padangų oro slėgio vertė nurodyta ant padangos dangos arba šiuos duomenis rasite skaitykite sk. *Techniniai duomenys*, 38 psl..
- Jei varančiojo rato šoninis tarpas yra per didelis arba įstatomoji ašis neužsifiksuoja, tai turi nedelsiant suremontuoti platintojas.
- Nuimant arba užmaunant neįgaliojo vežimėlyje negali sėdėti asmuo. Neįgaliojo vežimėlis turi stovėti ant lygaus ir tvirto pagrindo. Prieš išmontuodami ratą saugiai atremkite važiuklę, kad ji nenuvirstų, ir užfiksukite neįgaliojo vežimėlį, kad jis nenuvirstų ir neparedėtų.

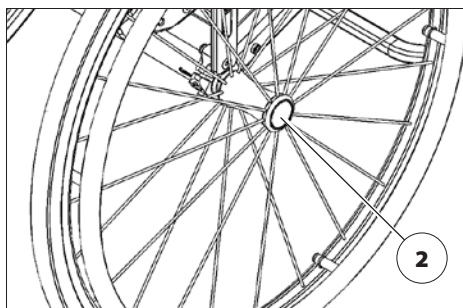
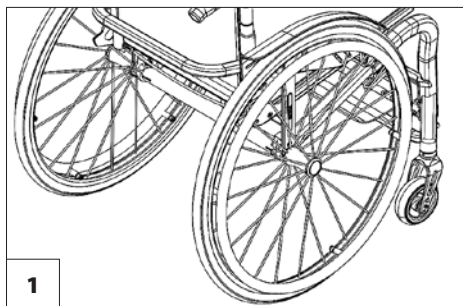

Pneumatinių padangų pažeidimas

Taisydami padangą naudokite specializuotose parduotuvėse įsigytą putų kasetę.

- Paskui nedelsdami kreipkitės į specializuotas dirbtuves, kad suremontuotų!

Rankų ir stipinų apsauga

Rankų ir stipinų apsauga [1] saugo nuo pavojaus susižaloti rankas, jei jos būtų įkištos į besisukančius ratus su stipiniais, bei saugo stipinus nuo pažeidimo.

Stipinų apsauga prie stipinų tvirtinama trimis spaustukais (2).

 Stipinų apsaugą turi pakeisti platintojas.

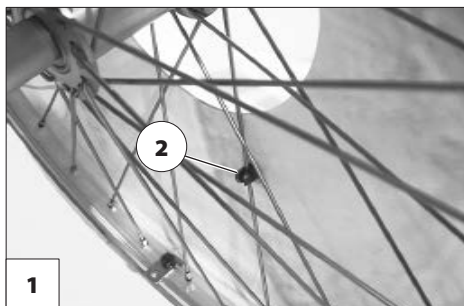

ATRAMINIAI RATUKAI

Tam tikrose situacijose atraminiai ratukai neužtikrina pakankamos apsaugos nuo apsvertimo.

Žemiau nurodyta, ko negalite daryti:

- Per smarkiai nelenkite atgal viršutinės kūno dalies.
- Nevažiuokite per greitai, ypač judėdami į kalną.

Siekdami užtikrinti kiek įmanoma didesnę apsaugą nuo pakrypimo, niekada nevažiuokite pasukę atraminį ratuką atgal.

Apsaugai nuo pakrypimo padidinti kiekviename pusėje įmontuota po sulenktą vamzdį.

Pasukamieji atraminiai ratukai

Atraminius ratukus [1] galima pasukti į vidų, po sėdyne [2].

- ☞ Atraminius ratukus gali pasukti lydintysis asmuo arba padėjėjas.

Atraminių ratukų pasukimas

Išstumkite atraminius ratukus žemyn iš fiksatoriaus, paskui pasukite į vidų po sėdyne [2] arba atgal [1], kol atitinkamas fiksatorius užsifiksuos savaime.

- ☞ Jei yra du atraminiai ratukai, pirmiausia reikia į vidų pasukti kairįjį atraminį ratuką, o paskui atgal pasukti dešinįjį atraminį ratuką.

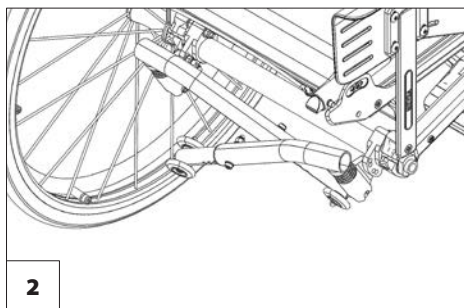
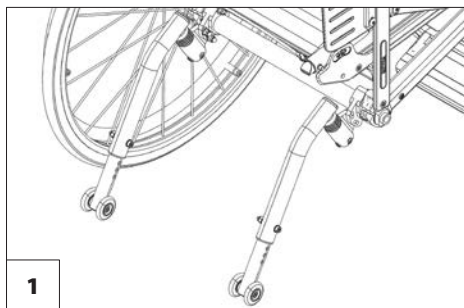

PRILAIKYMO DIRŽAS

Atkreipkite dėmesį, kad po diržo juosta nebūtų prispaustų daiktų!

Prilaikymo diržas nėra neįgaliojo vežimėlio ir (arba) automobiliais vežamų keleivių saugos diržų sistemos dalis.

Abi prilaikymo diržo kilpos stumiamos per atitinkamą nugaros srities vamzdį [1].

Prilaikymo diržas naudojamas sėdėjimo padėčiai stabilizuoti ir neleidžia sėdinčiajam neįgaliojo vežimėlyje virsti į priekį, ypač staiga stabdant neįgaliojo vežimėlį.

Norėdami prisiegti prilaikymo diržą, traukite abu diržo galus į priekį ir užsekite sagtį taip, kad ji užsifiksuotų. Norėdami atsegti prilaikymo diržą, įspauskite atleidimo mygtuką (2) ir ištraukite diržo galus.

 Prilaikymo diržo ilgį galima pareguliuoti. Jis neturėtų būti per daug įtemptas.

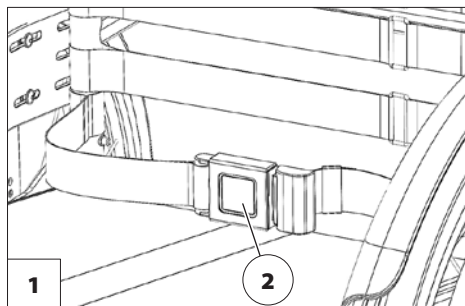

PAGRINDINĖS SAUGOS NUORODOS

Šios saugos nuorodos yra ištrauka iš informacijos „Saugos ir bendrosios naudojimo nuorodos“, kurią rasite mūsų interneto svetainėje adresu < www.meyra.com >.

Nekiškite pirštų į atvirus profilioučius / vamzdžius (pvz., nuėmę varančiuosius ratukus). – Pavojus susižaloti!

Varyti pėdomis (neįgaliojo vežimėlio varymas stumiant pėdomis) leidžiama tik riedant nedideliu greičiu, ant horizontalių, lygių paviršių viduje.

Varydami pėdomis atkreipkite dėmesį, kad pėdos gali būti prispaustos.

☞ Taip važiuojant negalima sėdėti ant priekinio sėdynės trečdaliao.

Naudojantis neįgaliojo vežimėliu, net ir stovint vietoje, ir ypač važiuojant įkalnėmis / nuokalnėmis, reikia sėdėti saugioje padėtyje. – Gali įvykti nelaimingas atsitikimas!

Saugi sėdėjimo padėtis užtikrinama tuomet, kai naudotojo nugarą yra atremta į nugaros pagalvėlę, o dubuo prigludęs prie galinės sėdynės srities.

Išlipti iš neįgaliojo vežimėlio stovint ant įkalnių / nuokalnių galima tik esant avariniam atvejui bei padedant lydinčiam asmeniui ir (arba) padėjėjui! – Gali įvykti nelaimingas atsitikimas!

Didesnis pavojus, kad pakryps, jei nugaros atlošas palenktas tam tikru kampu.

Važiuodami neįgaliojo vežimėliu neturėtumėte rūkyti.

Šviečiant tiesioginiams saulės spinduliams gali iki 41 °C įkaisti sėdynės užvalkalai / pagalvėlės, porankių pagalvėlės, kojų atramos ir rankenos. – Kyla pavojus susižaloti palietus neuždengtomis kūno vietomis! Neįgaliojo vežimėlis neįkai, jei jį pastatysite pavėsyje.

Kartu vežamiems daiktams specialių tvirtinimo vietų nenumatyta.

Lydintysis asmuo

Prieš padėdamas naudotis, lydintysis asmuo turi būti perspėtas apie visas galimas pavojingas situacijas. Reikia patikrinti, ar stipriai pritvirtintos Jūsų neįgaliojo vežimėlio konstrukcinės dalys, kurias valdys lydintysis asmuo.

Persėdimas iš neįgaliojo vežimėlio

Neįgaliojo vežimėliu privažiokite kuo arčiau tos vietos, ant kurios norite persėsti iš neįgaliojo vežimėlio.

☞ Apie tai skaitykite skyriuje skaitykite sk. *Stabdys*, 11 psl..

☞ Mes rekomenduojame iš neįgaliojo vežimėlio persėsti padedant padėjėjui.

Daiktų siekimas

Stenkitės per daug nelenkti viršutinės kūno dalies į priekį, į šoną arba atgal, ypač imdami arba padėdami sunkius daiktus. – Kyla pavojus, kad neįgaliojo vežimėlis persivers arba pakryps, ypač esant siauram sėdėjimo pločiui ir dideliame sėdėjimo aukščiui (naudojant sėdynės pagalvėlę)!

Nuokalnės, įkalnės arba pasviras važiavimo kelias

Esant tam tikram važiavimo kelio nuolydžiui, dėl sumažėjusio sukibimo su žeme ženkliai padidėja pavojus, kad neįgaliojo vežimėlis pakryps, ir sumažėja stabdymo bei vairavimo galimybės.

☞ Apie tai skaitykite skaitykite sk. *Techniniai duomenys*, 38 psl..

Dėl Jūsų pačių saugumo rekomenduojame važiuojant daugiau nei 1 % nuokalne pasikviesti į pagalbą lydintįjį asmenį.

☞ Į šią nedidelę įkalnės vertę turėtų atsižvelgti asmenys, kurie negali pakeisti kūno padėties, atsižvelgdami net į šiek tiek pasikeičiantį svorio centrą.

Lydintysis asmuo turėtų atkreipti dėmesį, kad stumti neįgaliojo vežimėlį nuokalnėmis / įkalnėmis reikia daugiau jėgos nei lygiu keliu, ir kyla didesnis pavojus išslysti.

Važiuodami įkalnėmis, nuokalnėmis ir pasvirais važiavimo keliais niekada nesilenkite posvyrio kryptimi.

Stenkitės staiga nekeisti važiavimo pobūdžio (ypač tuomet, kai parinkti kritiniai važiavimo parametrai, pvz., aktyvinius rato padėtį).

Niekada nevažiuokite greičiau nei žingsnio greičiu.

Važiuojant atgal kyla didesnis pavojus persiversti.

Važiuojant posūkiomis ir apsisukant įkalnėse ir nuokalnėse kyla pavojus pakrypti.

Važiuojant nuokalnėmis važiavimo keliui perduodama stabdymo jėga yra ženkliai mažesnė nei važiuojant lygiu keliu ir ši jėga dar labiau sumažėja dėl prastos kokybės kelio (pvz., drėgmės, sniego, skaldos, nešvarumų). Stabdomieji ratai gali pradėti pavojingai slysti, todėl netikėto krypties pasikeitimo dėl slydimo būtina išvengti atsargiai ir tinkamai stabdant.

Nuokalnės apačioje stebėkite, kad pėdų atrama nelieštų žemės ir jos nepažeistumėte staiga stabdydami.

Važiuojant nuolaidžiais keliais (pvz., į šoną pakrypusiu pėsčiųjų taku) neįgaliojo vežimėlio ratai sukasi nuolydžio kryptimi. Vykstant poslinkiui į šoną, slydimo turi padėti išvengti lydintysis asmuo arba Jūs patys, pradėdami sukti priešinga kryptimi.

Kliūčių įveikimas

Norint įveikti kliūtį, reikia atlenkti arba nuimti atraminius ratukus. – Važiuojant per kliūtį atraminiai ratukai gali užstrigti ir neleisti manevruoti neįgaliojo vežimėlio.

Įveikus kliūtis reikia vėl įmontuoti atraminius ratukus, jei jie buvo išmontuoti, ir atgal atsukti nusuktus atraminius ratukus.

Rizikinga važiuoti per bet kokią kliūtį! Pavojus pakrypti kyla net ir važiuojant per plokščias kliūtis (pvz., slenksčius, kilimo kraštus, išsikišimus ir pan.).

Kliūčių įveikimas – tai labai pavojinga situacija, kurios metu reikia atkreipti dėmesį į saugos nuorodas, galiojančias važiuojant nuokalnėmis, įkalnėmis ir nuolydžiais keliais.

Dėl Jūsų pačių saugumo visas kliūtis turite pervažiuoti lydimi lydinčiojo asmens. Pakrypus neįgaliojo vežimėliui reikia visada paspausti koja spaudžiamą vamzdį.

Savarankiškai ir nesukeliant sau pavojaus galima važiuoti per kliūtis (< 4 cm), net ir naudojant patvirtintas pagalbines pavaras, tik mokant saugiai valdyti neįgaliojo vežimėlį.

Prie mažesnių kliūčių, pvz., išsikišimų / kraštų, visada važiuokite lėtai ir stačiu kampu (90°), kol varantieji ratai beveik palies kliūtį. Trumpam sustabdykite neįgaliojo vežimėlį ir pervažiuokite per kliūtį.

Kliūtį visada pervažiuokite į priekį abiem priekiniais arba galiniais ratais, kad neįgaliojo vežimėlis nepakryptų į šoną.

Laikykitės pakankamai didelio saugaus atstumo iki daubų, laiptų, šlaitų, krantų ir kt., kad liktų pakankamai vietos / kelio atkarpos manevruoti, stabdyti ir apsisukti.

Jei įmanoma, paprašykite vieno arba kelių padėjėjų Jus iškelti iš neįgaliojo vežimėlio ir nunešti į paskirties vietą.

Laiptais galima važiuoti tik lydint dviem padėjėjams, kurie žino pavojų keliančią situaciją ir gali stipriai valdyti neįgaliojo vežimėlį.

☞ Padėjėjai gali suimti tik už įstrižai esančių stūmimo rankenų ir šoninio rėmo, tačiau negali kelti už neįgaliojo vežimėlio.

Reikia nuimti primontuotus atraminius ratukus, nes tam tikromis aplinkybėmis jie gali sukelti pavojų padėjėjui.

Neįgaliojo vežimėlio pakrovimas

Neinkelkite neįgaliojo vežimėlio už drabužių apsaugos, pėdų atramos ar priedų!

Prieš keliant reikia apsaugoti neįgaliojo vežimėlį nuo netikėto pariedėjimo!

☞ Apie tai skaitykite skaitykite sk. *Stabdys*, 11 psl..

Pakraunant išmontuotas dalis reikia saugiai sudėti ir prieš važiuojant vėl kruopščiai pritvirtinti.

Neįgaliojo vežimėlio svoris sumažėja nuėmus nuimamąsias konstrukcines grupes.

Neįgaliojo vežimėlį galima pakrauti užvežant rampomis arba kėlimo platformomis.

☞ Apie tai skaitykite susijusioje naudojimo instrukcijoje ir atkreipkite dėmesį į rampos ar kėlimo platformos krovumą.

Transportavimas transporto priemonėse

Transportuojant išmontuotas dalis reikia jas saugiai sudėti ir prieš važiuojant vėl kruopščiai pritvirtinti.

Nuimtas dalis galima nešti paėmus už bet kurios vietos.

Kadangi transportuojant transporto priemonėmis vieta yra apribota, būtina imtis toliau nurodytų priemonių:

- užlenkite nugaros atlošą.
- Nuimkite drabužių apsaugą.
- Nuimkite varančiuosius ratus.

Tuščio neįgaliojo vežimėlio apsauga transportuojant

Būtina vadovautis atitinkamos gabenimo paslaugas teikiančios įmonės potvarkiais ir instrukcijomis. – Šių nuorodų pasiteiraukite prieš transportuodami.

Neįgaliojo vežimėlį reikia padėti ir užfiksuoti taip, kad jis nekeltų pavojaus Jums ir kitiems.

Asmenų gabenimas transporto priemone

Ar Jūsų asmeninį neįgaliojo vežimėlį galima naudoti kaip sėdynę važiuojant transporto priemone, nurodyta Jūsų neįgaliojo vežimėlio identifikacinėje plokštelėje.

- ☞ Tai aprašyta skyriuje skaitykite sk. *Identifikacinėje plokštelėje pateiktą simbolių reikšmė*, 44 psl..
- ☞ Jei neįgaliojo vežimėlio negalima naudoti kaip sėdynės asmenims vežti transporto priemone, priklijuotas papildomas lipdukas. – Tai aprašyta skyriuje skaitykite sk. *Prie neįgaliojo vežimėlio priklijuotų lipdukų reikšmė*, 43 psl..
- ☞ Atkreipkite dėmesį į gaires < *Saugumas naudojant „Meyra“ neįgaliojo vežimėlius užtikrinamas ir pervežant transporto priemone* >! – Šį dokumentą ir kitą informaciją rasite skirtuke < *Information center* > (Informacijos centras), mūsų interneto svetainėje < www.meyra.com >.
- ☞ Gabenant asmenis leidžiamos naudoti tvirtinimo sistemos nurodytos skyriuje skaitykite sk. *Taikyti standartai*, 39 psl..

Pervežimas viešuoju transportu

Jūsų neįgaliojo vežimėlis nepritaikytas vežti asmenis viešuoju transportu. Gali atsirasti tam tikrų apribojimų. Mes rekomenduojame naudoti viešajame transporte stabiliai įmontuotą sėdynę.

Jei vis dėlto nepavyktų išvengti sėdinčiojo neįgaliojo vežimėlyje gabenimo viešuoju transportu, atkreipkite dėmesį į toliau pateiktas nuorodas:

- Pastatykite transporto įmonės numatytoje statymo vietoje.
- Prieš pastatydami neįgaliojo vežimėlį, atkreipkite dėmesį į vežėjo pateiktas taisykles.
- Nurodytoje vietoje pastatykite savo neįgaliojo vežimėlį priešinga važiavimui kryptimi.
- Neįgaliojo vežimėlį reikia pastatyti taip, kad nugaros atlošas galėtų atsiremti į statymo vietos ribotuvą.
- Be to, viena neįgaliojo vežimėlio pusė turi papildomai priglusti prie kito statymo vietos ribotuvo, kad įvykus nelaimingam atsitikimui ar staiga prasidėjus stabdymo manevrui neįgaliojo vežimėlis neslystų.
- Papildomai aktyvinkite stovėjimo stabdį.

Važiavimas viešaisiais keliais

Atkreipkite dėmesį į Jūsų šalyje galiojančias važiavimo viešaisiais keliais taisykles ir prirėikus pasiteiraukite platintojo, kokius priedus reikia naudoti.

Jūsų neįgaliojo vežimėlyje gali būti papildomai įrengta apšvietimo įranga. Šią apšvietimo įrangą sudaro tokios dalys:

- Atšvaitai ant atlošo
- Atšvaitai ant varančiųjų ratų.

Esant prastam matomumui, ypač tamsoje, rekomenduojama primontuoti ir įjungti aktyviają apšvietimo įrangą, nes tuomet Jūs patys geriau matysite ir būsite matomi.

- ☞ Važiuojant viešaisiais keliais už neįgaliojo vežimėlio tinkamą veikimą ir saugią būseną atsako naudotojas.
- ☞ Važiuojant viešaisiais keliais reikia vadovautis galiojančiomis kelių eismo taisyklėmis ir jų laikytis.
- ☞ Jei įmanoma, važiuodami tamsoje dėvėkite šviesius, aiškiai matomus drabužius, kad Jūs būtumėte geriau matomi.
- ☞ Važiuodami tamsoje stenkitės nesinaudoti greitkeliais ir dviračių takais.
- ☞ Atkreipkite dėmesį, kad drabužiai ar kiti prie neįgaliojo vežimėlio pritvirtinti daiktai neuždengtų apšvietimo įrangos.
- ☞ Turint fizinę negalią, pvz., aklumą, Jūsų neįgaliojo vežimėlį turi valdyti lydintysis asmuo.

VALYMAS

Plastikinių dengiamųjų medžiagų negalima valyti nejoniniais tensidais bei tirpikliais, ypač alkoholiu.

Anglies pluošto konstrukcinių dalių negalima valyti tirpikliais, valymo priemonėmis su tirpikliais, alkoholiu ar acetonu.

Prie pagalvėlių ir užvalkalų dažniausia būna pritvirtintos priežiūros nuorodos (priežiūros etiketės).

☞ Tai aprašyta skyriuje skaitykite sk. *Plovimo instrukcijoje vaizduojamų simbolių reikšmė*, 42 psl..

Kitais atvejais laikykitės toliau pateikiamų nuorodų:

☞ Pagalvėles valykite tinkama valymo servetėle, sudrėkinta šiltu vandeniu ir neutralaus pH rodiklio rankų plovikliu.

☞ Dėmes pašalinkite kempine arba minkštu šepetėliu.

☞ Neplaukite šlapiuoju būdu! Neskalbkite skalbyklėje!

Nuvalykite švari vandeniu ir palaukite, kol išdžius.

Važiuklę, pasirenkamą apšvietimo įrangą ir ratus galima drėgnai nuvalyti neutralaus pH rodiklio valymo priemone. Paskui kruopščiai nusauskite.

☞ Patikrinkite, ar važiuklė nepažeista korozijos, ar nėra kitokių pažeidimų.

☞ Plastikines dalis valykite tik šiltu vandeniu ir neutraliu valikliu arba skystu miu.

Daugiau informacijos apie valymą ir priežiūrą rasite paspaudę skirtuką < *Information center* > (Informacijos centras) mūsų interneto puslapyje:

< www.meyra.com >.

Dengiamasis sluoksnis

Paviršius apdirbtas aukštos kokybės medžiagomis, todėl užtikrinama optimali apsauga nuo korozijos.

☞ Jei dengiamasis sluoksnis būtų subraižytas ar pažeistas, šias vietas galite pataisyti iš platintojo įsigyjamu dažų pieštuku.

Judančias dalis sutepus nedideliu alyvos kiekiu jos ilgiau veiks tinkamai.

Dezinfekavimas

Anglies pluošto rankenų negalima dezinfekuoti tirpikliais, dezinfekcinėmis priemonėmis su tirpikliais, alkoholiu ar acetonu.

Jei vienu gaminiu naudojasi keli asmenys (pvz., globos namuose), prieš naudojant kitam asmeniui privaloma nuvalyti prekybos vietose įsigyjama dezinfekavimo priemone.

☞ Prieš pradėdant dezinfekuoti reikia nuvalyti pagalvėles ir rankenas.

☞ Apipurkšti arba nuvalyti galima patikrintomis ir patvirtintomis dezinfekavimo priemonėmis.

☞ Tam tikromis aplinkybėmis pažeistos pagalvėlių dalys gali būti nepakankamai dezinfekuojamos.

– Mes rekomenduojame pakeisti pažeistas pagalvėlių dalis.

Informacijos apie patikrintas ir patvirtintas dezinfekavimo priemones bei metodus gali pateikti nacionalinė sveikatos priežiūros įstaiga.

☞ Tam tikromis aplinkybėmis naudojamos dezinfekavimo priemonės gali pakenkti paviršiams, todėl ilgo naudojimo konstrukcinių dalių tinkamo veikimo laikas bus apribotas.

☞ Reikia atkreipti dėmesį į gamintojo pateiktas naudojimo nuorodas.

REMONTO DARBAI

Remonto darbus leidžiama atlikti tik platintojui.

Remontas

Norėdami atlikti remonto darbus, galite pasitikėti vietoje dirbančiu platintoju ir kreiptis į jį. Jis yra instrukuotas, kaip atlikti šiuos darbus.

Priežiūra

Jei Jums kiltų klausimų arba prireiktų pagalbos, kreipkitės į savo platintoją. Jis pakonsultuos, atliks priežiūros ir remonto darbus.

Atsarginės dalys

Atsarginių dalių galite įsigyti tik iš platintojo. Prireikus suremontuoti naudokite tik originalias atsargines dalis!

➤ Naudojant kitų gamintojų konstrukcines dalis gali atsirasti trikdžių.

Atsarginių dalių sąrašą su atitinkamais prekių numeriais ir brėžiniais turi platintojas.

Kad būtų pristatytos tinkamos atsarginės dalys, bet kuriuo atveju reikia nurodyti atitinkamą neįgaliojo vežimėlio serijos Nr. (SN)! Jis nurodytas identifikacinėje plokštelėje.

Platintojui bet koku būdu suremontavus neįgaliojo vežimėlį, jis privalo pridėti papildomą informaciją, pvz., neįgaliojo vežimėlio naudojimo instrukcijoje pateikti montavimo / valdymo nuorodas, bei nurodyti remonto datą ir duomenis apie užsakytas atsargines dalis.

Taip vėliau užsakant atsargines dalis bus išvengta netinkamų dalių užsakymo.

Nuorodos, jei nenaudojama ilgesnį laiką

Ruošiantis nenaudoti ilgesnį laiką, nereikia imtis jokių specialių priemonių. Tačiau būtina laikytis laikymo temperatūros.

➤ Apie tai skaitykite skyriuje skaitykite sk. *Techniniai duomenys*, 38 psl..

UTILIZAVIMAS

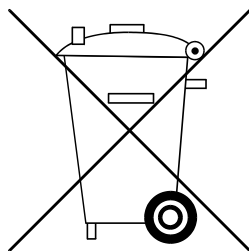

Utilizuoti reikia pagal galiojančias atitinkamas įstatymų galios nuostatas.

Miesto / savivaldybės administracijoje pasiteiraukite apie vietoje veikiančias utilizavimo įmones.

Konstrukcinių dalių iš anglies pluošto atliekas reikia šalinti atskirai arba mums grąžinti, kad juos perdirbtume.

TECHNINĖ PRIEŽIŪRA

Gamintojas neprisiima atsakomybės, jei neįgaliojo vežimėlio priežiūros ir techninės priežiūros darbai atliekami netinkamai arba neatliekami.

Techninės priežiūros darbai

Toliau pateiktas techninės priežiūros planas – tai techninės priežiūros darbų atlikimo gairės.

- ☞ Techninės priežiūros plane pateikti ne visi darbai, kuriuos būtina atlikti naudojant neįgaliojo vežimėlį.
- ☞ Atliekant patikros arba techninės priežiūros darbus visada kyla pavojus netikėtai susižaloti patiems arba sužaloti kitus asmenis. – Patikros ir techninės priežiūros darbus reikia atlikti labai atsargiai.

Techninės priežiūros planas		
KADA	KAS	PASTABA
Prieš pradėdant važiuoti	Bendroji informacija Patikrinti, ar tinkamai veikia.	Tikrinama savarankiškai arba pasikvietus padėjėją.
Prieš pradėdant važiuoti	Tikrinimas, ar tinkamai veikia stabdžių sistema. Iki galo paspauskite stabdžių svirtį.	Tikrinama savarankiškai arba pasikvietus padėjėją. Stumiant stabdomieji ratai negali suksti. Jei jie sukasi, kreipkitės į įgaliotas specializuotas dirbtuves, kad suremontuotų.
Prieš pradėdant važiuoti	Spaudžiamojo stabdžio nusidėvėjimo tikrinimas. Pastumkite stabdymo svirtį į šoną.	Atliekama savarankiškai arba tai atlieka padėjėjas. Didėjant stabdymo svirties laisvumui, nedelsdami kreipkitės į specializuotas dirbtuves, kad suremontuotų. – Gali įvykti nelaimingas atsitikimas!
Prieš pradėdant važiuoti (jei yra)	Oro slėgio padangose tikrinimas. Padangų pripildymo slėgis:  Žr. skaitykite sk. <i>Padangų pripildymo slėgis naudojant pneumatines padangas</i> , 38 psl..	Tikrinama savarankiškai arba pasikvietus padėjėją. Tam naudokite rankinį manometrą.
Prieš pradėdant važiuoti	Padangų profilio tikrinimas.	Patikra apžiūrint atliekama savarankiškai. Nusidėvėjus padangos profiliui arba pastebėjus padangos pažeidimą būtina kreiptis į specializuotas dirbtuves, kad suremontuotų.

Techninės priežiūros planas		
KADA	KAS	PASTABA
Prieš pradėdant važiuoti	Tikrinimas, ar nepažeisti nugaros srities vamzdžiai ir rėmo vamzdžiai.	Tikrinama savarankiškai arba tai atlieka padėjėjas. Atsiradus deformacijai arba įtrūkimų virintinių siūlių srityje, nedelsdami kreipkitės į specializuotas dirbtuves, kad suremontuotų. – Gali įvykti nelaimingas atsitikimas!
V a ž i u o j a n t	Staiga atsiradę rėmo įtrūkimo garsai ir (arba) pasikeitęs važiavimo būdas	Nedelsdami kreipkitės į specializuotas dirbtuves.
Ypač prieš važiuojant tame-soje (jei yra)	Apšvietimo tikrinimas. Patikrinkite, ar tinkamai veikia apšvietimo sistema ir atšvaitai.	Tikrinama savarankiškai arba pasikvietus padėjėją.
Kas 8 savaites (atsižvelgiant į naudojimo intensyvumą)	Ant toliau nurodytų konstrukcinių dalių užlašinkite kelis lašus alyvos. – Judančios fiksatoriaus dalys. – Stabdymo svirties guoliai.	Atliekama savarankiškai arba pasikvietus į pagalbą padėjėją. Prieš sutepant alyva nuo konstrukcinių dalių reikia nuvalyti senos alyvos likučius. Atkreipkite dėmesį, kad alyvos perteklius nepatektų į aplinką (pvz., ant Jūsų drabužių).
Kas 8 savaites (atsižvelgiant į naudojimo intensyvumą)	Tikrinimas, ar visos srieginės jungtys stipriai priveržtos.	Tikrinama savarankiškai arba pasikvietus padėjėją.
Kas 6 mėnesius (atsižvelgiant į naudojimo intensyvumą)	Patikrinkite – švarumą, – bendrąją būklę.	Žr. „Valymas“. Žr. „Remontas“.

Techninės priežiūros planas		
KADA	KAS	PASTABA
Gamintojo rekomendacija: Kas 12 mėnesių (atsižvelgiant į naudojimo intensyvumą)	Saugos patikra – Neįgaliojo vežimėlis.	Atlieka platintojas.

TECHNINIAI DUOMENYS

Visi skyriuje < *Techniniai duomenys* > pateikti duomenys yra susiję su standartine konstrukcija.

Bendrasis ilgis priklauso nuo varančiųjų ratų padėties ir dydžio.

Jei nenurodyta kitaip, matmenys buvo skaičiuojami naudojant 600 mm (24") \emptyset varančiuosius ratus.

Plotis skaičiuojamas esant 15 mm atstumui iki stumiamojo ratlankio.

Matmens paklaida ± 15 mm, $\pm 2^\circ$.

Neįgaliojo vežimėlio matmenų santrumpos:

SA = sėdėjimo aukštis

SP = sėdėjimo plotis

SG = sėdėjimo gylis

AA = atlošo aukštis

Maks. naudotojo svorio apskaičiavimas:

Leistinas bendras svoris apskaičiuojamas sudedant neįgaliojo vežimėlio tuščiąjį svorį ir didžiausią leistiną naudotojo (asmens) svorį.

Maks. leistiną naudotojo svorį sumažina papildomas vėliau primontuotų dalių arba bagažo svoris.

Pavyzdys:

Vairuotojas nori kartu vežtis 5 kg sveriantį bagažą. Tuomet maks. naudotojo svoris sumažėja 5 kg.

Padangų pripildymo slėgis nau- dojant pneumatines padangas

Didžiausias galimas padangos pripildymo slėgis nurodytas ant atitinkamos padangos.

Vairuojamojo rato padangos pripildymo slėgis

Standartas:

2,5–3,5 bar = 2500–3500 hPa = 36–50 psi

Varančiojo rato padangos pripildymo slėgis

Standartas:

3,0–4,0 bar = 3000–4000 hPa = 44–58 psi

Labai mažo pasipriešinimo važiuojant padangos:

6 bar = 6000 hPa = 87 psi

Aukštas slėgis:

8 bar = 8000 hPa = 116 psi

Taikyti standartai

Neįgaliojo vežimėlis atitinka naujausią standartų leidimą:

- EN 12183
- ISO 7176-8
- ISO 7176-19
- ☞ Saugumo bandymas, kurio metu neįgaliojo vežimėlis buvo pritvirtintas transporto priemonės saugos diržų sistema, buvo įvertintas pagal D priede nurodytus patikros metodus.
- ☞ Neįgaliojo vežimėliui gali būti naudojamos toliau nurodytos tvirtinimo sistemos:
 - 4 taškų tvirtinimo sistema pagal ISO 10542.
- ☞ Prie gaminių pridedami atitinkami gaminio lydintieji dokumentai.
- ☞ Specialųjį tvirtinimo sistemos dokumentą rasite ir gaminio rubrikoje < *Naudojimo instrukcija* >, mūsų interneto svetainėje < *www.meyra.com* >.

Mūsų naudojamų konstrukcinių grupių ir komponentų atsparumas degimui atitinka EN 1021-2 standarto reikalavimus.

Modelio 1.180 FEMTO R duomenys pagal ISO standartą

	min.	maks.
Bendras ilgis per kojų atramą (Su ratų bazės ilginamąja dalimi ant ilgo rėmo + 80 mm)	760 mm	860 mm
Bendras plotis	510 mm	810 mm
Bendra masė	– kg	140 kg
Naudotojo masė (su apkrova)	– kg	125 kg
Sunkiausios dalies masė	5,6 kg	– kg
Esamas sėdėjimo gylis	340 mm	500 mm
Esamas sėdėjimo plotis	340 mm	500 mm
Ilgis sulanksčius	720 mm	920 mm
Plotis sulanksčius	–	–
Aukštis sulanksčius	600 mm	660 mm
Sėdimosios ploto aukštis ties priekiniu kraštu (be sėdynės pagalvėlės)	450 mm	530 mm
Sėdėjimo kampas	0°	15°
Nugaros atlošo kampas	75°	95°
Standartinio nugaros atlošo nugaros juostos aukštis	–	–
Pritaikomojo nugaros atlošo nugaros juostos aukštis	250 mm	450 mm
Pakojis iki sėdynės (blauzdos ilgis)	360 mm	480 mm
Statinis stabilumas važiuojant nuokalne (Stabdžiai buvo patikrinti pagal standartą, nustačius 7° pokrypį)	–°	6°
Statinis stabilumas važiuojant įkalne	–°	6°
Statinis stabilumas šonine kryptimi	–°	6°
Dinaminis stabilumas važiuojant įkalne	–°	–°
Kampas ties kojų atrama ir sėdimuoju paviršiumi	92°	100°
Porankio aukštis nuo sėdimosios paviršiaus	170 mm	260 mm
Nugaros atlošas iki porankio priekinio krašto	200 mm	250 mm
Stumiamojo ratlankio skersmuo	540 mm	590 mm
Ašies horizontalioji padėtis	-15 mm	145 mm
Kliūčių įveikimas (Nuo 40 mm tik vežant lydinčiam asmeniui)	30 mm	120 mm
Mažiausias posūkio spindulys (normatyvinė rekomendacija pagal ISO – 1000 mm)	960 mm	1000 mm

Modelio 1.180 FEMTO R duomenys pagal ISO standartą

	min.	maks.
Pasukimo sritis	– mm	1280 mm
Bandomosios grupės svoris (ISO 7176-8)	– kg	125 kg

Kiti modelio 1.180 FEMTO R techniniai duomenys

	min.	maks.
Ilgis be kojų atramos	760 mm	860 mm
Bendras aukštis	600 mm	970 mm
Sėdynės pagalvėlės storis	30 mm	60 mm
Ilgis be varančiųjų ratų (Atraminiai ratukai nuimti arba pasukti po sėdyne)	640 mm	760 mm
Apkrova	– kg	10 kg
Tuščiasis svoris	8,5 kg	– kg
Transportuojamas svoris (be pagalvėlių, varančiųjų ratų)	5,6 kg	– kg
Sėdynės pagalvėlės svoris	0,9 kg	– kg
Varančiųjų ratų svoris (1 vienetas)	1,2 kg	2,4 kg

Vairuojamasis ratas

Ø 100 mm (4")	Ištisinė guminė juosta
Ø 125 mm (5")	Ištisinė guminė juosta

Varantysis ratas

Ø 610 mm (24")	Oras
Ø 635 mm (25")	Oras
Ø 660 mm (26")	Oras

Stūmimo rankenos aukštis

Kodas 502 (reguliuojama nuosekliai)	750 mm	970 mm
-------------------------------------	--------	--------

Klimatiniai duomenys

Aplinkos temperatūra	nuo –20 °C iki +50 °C
Laikymo temperatūra	nuo –30 °C iki +65 °C

Plovimo instrukcijose vaizduojamų simbolių reikšmė

(simboliai atitinka Europos standartą)



Švelnaus skalbimo ciklas. Aukščiausia skalbimo temperatūra nurodyta °C.



Normalaus skalbimo ciklas. Aukščiausia skalbimo temperatūra nurodyta °C.



Skalbti rankomis



Nebalinti.



Negalima džiovinti džiovyklėje.



Nelyginti.



Nevalyti cheminiu būdu.

Prie neįgaliojo vežimėlio priklijuotų lipdukų reikšmė



Perskaitykite naudojimo instrukciją ir pridėtus dokumentus.

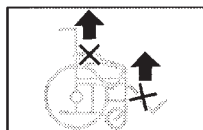

Nekelkite neįgaliojo vežimėlio už porankių arba kojų atramos. Negalima nešti už nuimamųjų dalių.



Gaminį galima naudoti kaip sėdynę transporto priemonėje.

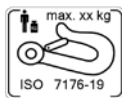

Tvirtinimo taškas gabenant neįgaliuosius.



Gaminio **negalima** naudoti kaip sėdynės transporto priemonėje.



Nuoroda dėl pavojaus prispausti. – Nekiškite rankų.

Identifikacinėje plokštelėje pateiktų simbolių reikšmė



Gamintojas



Užsakymo numeris



Serijos numeris



Pagaminimo data



Leist. naudotojo svoris



Leist. bendras svoris



Leist. ašių apkrova



Leist. įkalnė



Leist. nuokalnė

max. ... km/h

Leist. didžiausias greitis



Gaminį galima naudoti kaip sėdynę transporto priemonėje.



Maks. leist. naudotojo svoris, jei gaminį leidžiama naudoti kaip sėdynę transporto priemonėje.



Gaminio **negalima** naudoti kaip sėdynės transporto priemonėje.



Medicinos produktas

PATIKROS PATVIRTINIMAS

Neįgaliojo vežimėlio duomenys:

Modelis:

Važtaraščio Nr.:

Serijos Nr. (SN):

Rekomenduojama saugos patikra po 1 metų (vėliausiai po 12 mėnesių)

Platintojo spaudas:

Parašas: _____

Vieta, data: _____

Kita saugos patikra po 12 mėnesių

Data: _____

Rekomenduojama saugos patikra po 2 metų (vėliausiai po 12 mėnesių)

Platintojo spaudas:

Parašas: _____

Vieta, data: _____

Kita saugos patikra po 12 mėnesių

Data: _____

Rekomenduojama saugos patikra po 3 metų (vėliausiai po 12 mėnesių)

Platintojo spaudas:

Parašas: _____

Vieta, data: _____

Kita saugos patikra po 12 mėnesių

Data: _____

Rekomenduojama saugos patikra po 4 metų (vėliausiai po 12 mėnesių)

Platintojo spaudas:

Parašas: _____

Vieta, data: _____

Kita saugos patikra po 12 mėnesių

Data: _____

Rekomenduojama saugos patikra po 5 metų (vėliausiai po 12 mėnesių)

Platintojo spaudas:

Parašas: _____

Vieta, data: _____

Kita saugos patikra po 12 mėnesių

Data: _____

ATSAKOMYBĖ UŽ TRŪKUMUS / GARANTIJA

Nesilaikant naudojimo instrukcijos, netinkamai atliekant techninės priežiūros darbus bei be mūsų sutikimo atlikus techninių pakeitimų ir patobulinimų (pirmontavus dalis) netenkama teisės teikti pretenzijas dėl atsakomybės už gaminio trūkumus bei reikalauti garantijos suteikimo.

Nacionalinės pretenzijų dėl atsakomybės už trūkumus arba garantijos suteikimo sąlygos tarp jūsų ir jūsų specializuoto prekybos atstovo gali skirtis nuo šiame skyriuje nurodytų sąlygų.

Remdamiesi mūsų Bendrosiomis sandorių sudarymo sąlygomis mes prisiimame atsakomybę už šio gaminio trūkumus ir prirėikus suteikiame nurodytą bei sutartą garantiją. Norėdami pateikti pretenzijų dėl atsakomybės už trūkumus arba garantijos suteikimo, kreipkitės į savo platintoją ir pateikite jam šį ATSAKOMYBĖS UŽ TRŪKUMUS / GARANTIJOS SUTEIKIMO SKIRSNĮ bei nurodykite reikiamus duomenis – modelio pavadinimą, važtaraščio Nr., pristatymo datą ir serijos numerį (SN).

Serijos numeris (SN) nurodytas identifikacijoje plokštelėje.

Kad atsakomybės už gaminio trūkumus arba garantijos suteikimo pretenzijos būtų priimtoms, bet kuriuo atveju gaminys turėjo būti naudojamas pagal paskirtį, platintojas turėjo naudoti originalias atsargines dalis bei turėjo būti reguliariai atliekama techninė priežiūra ir patikra.

Garantija nesuteikiama paviršiaus pažeidimams, ratų padangoms, pažeidimams dėl atsilaisvinusių varžtų ar veržlių bei dažnai atliekant montavimo darbus nusidėvėjusioms tvirtinimo angoms.

Nepriimame pretenzijų už gaminio trūkumus ir nesuteikiame garantijos triktims, kurios atsirado dėl spinduliuotės šaltinio, pavyzdžiui, didelę spinduliuojamąją galią skleidžiančių mobiliojo ryšio telefonų, didelio atkūrimo tikslumo sistemų ir kitų trukdžių, kurių vertės neatitinka standartinių specifikacijų.

Ši naudojimo instrukcija yra gaminio sudedamoji dalis, todėl ją reikia perduoti kitam naudotojui arba savininkui.

Norėdami įvertinti mūsų gaminius, tai galite padaryti mūsų < *Infozentrum* > (Informacijos centro) srityje < *PMS* >, apsilankę mūsų interneto svetainėje < www.meyra.com >.

Pasilikame teisę atlikti techninius pakeitimus, siekdami patobulinti gaminius.



Šis gaminys atitinka Reglamento (ES) 2017/745 dėl medicinos priemonių reikalavimus.

Atsakomybės už trūkumus / garantijos skirsnis

Užpildykite! Jei reikia, nukopijuokite ir nusiųskite kopiją savo platintojui.

Atsakomybė už trūkumus / garanti- ja

Modelio pavadinimas:

Važtaraščio Nr.:

SN (žr. identifikacinę plokštelę):

Pristatymo data:

Platintojo spaudas:

Patikros patvirtinimas norint perduoti

Neįgaliojo vežimėlio duomenys:

Serijos Nr. (SN):

Modelis:

Važtaraščio Nr.:

Platintojo spaudas:

Parašas: _____

Vieta, data: _____

Kita saugos patikra po 12 mėnesių

Data: _____

Jūsų platintojas

MEYRA GmbH

Kleiststraße 49



32457 Porta Westfalica

VOKIETIJA



Tel. +49 571 93292 - 311

Faks. +49 571 93292 - 9311



info@meyragroup.com

www.meyra.de